

Borne aluminium SAM 1200

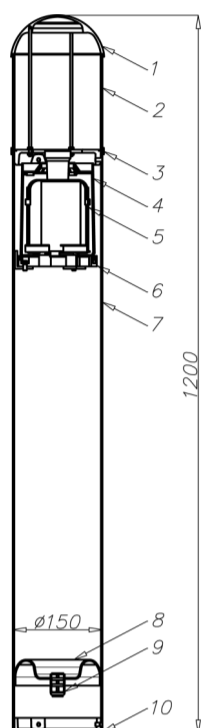

1. Calotte
2. Diffuseur PC-UV
3. Anneau intermédiaire
4. Couvercle du matériel électrique
5. Support accessoires
6. Isolant sur support accessoire
7. Tube $\varnothing 150 \times 2,5$
8. Séparateur IP 65 pour SA
9. Presse-étoupe PG13,5
10. Base

SAM 1200

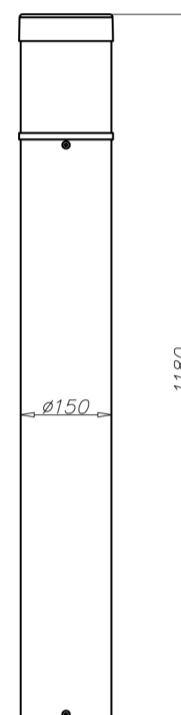

SAM 1200/P

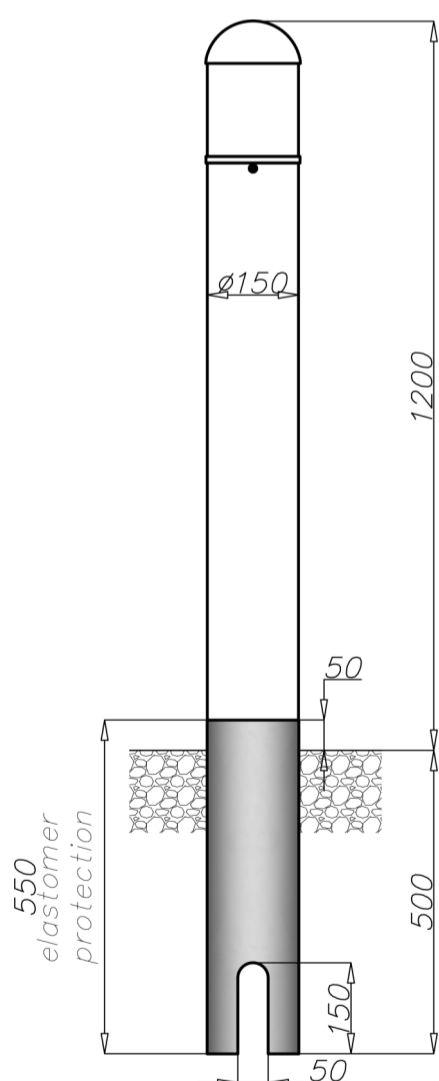

SAM 1200 dz

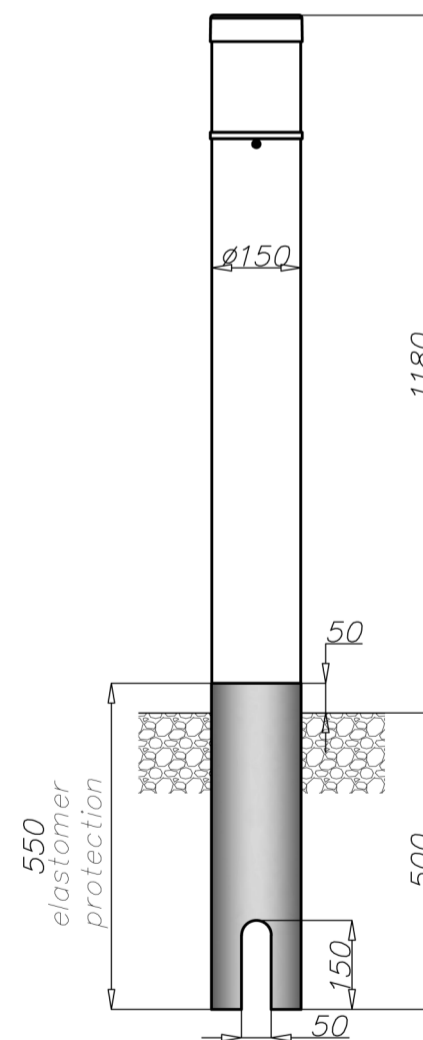

SAM 1200/P dz

Borne aluminium SAM 1200



Caractéristiques

Degré de protection	IP 65
Tension d'alimentation	230V, AC
Fréquence	50 Hz
Classe d'isolement	II
Matière	Tube en alliage aluminium avec diamètre externe Ø150 mm, diffuseur blanc cylindrique PC-UV
Couleur	Anodisé ou peint (marqué avec un M) selon la gamme de couleur RAL
Assemblage	Semelle diamètre 150mm / 3M8 120° sur diamètre 110mm
Equipement électrique	support universel, ballast magnétique avec thermoprotection pour lampe 50W-100W ou MH-70W. option ballast électronique

Données techniques

Type de source de lumière	Borne	SAM 1200	
	type	Monté sur semelle	dz - encastré
	hauteur [mm]	1200	
	volume unitaire [m ³]	0,031	0,043
sodium S-50W E-27	anodisé	45015/C../P	45074/C../P
	peint	45015M, 45015M/P	45074M, 45074M/P
	poids [kg]	6,25	7,55
sodium S-70W E-27	anodisé	45016/C../P	45075/C../P
	peint	45016M, 45016M/P	45075M, 45075M/P
	poids [kg]	6,55	7,75
Hallogène MH-70W E-27	anodisé	45017/C../P	45076/C../P
	peint	45017M, 45017M/P	45076M, 45076M/P
	poids [kg]	6,55	7,75
Hallogène MH-70W Electronic E-27	anodisé	45017E/C../P	45076E/C../P
	peint	45017ME, 45017ME/P	45076ME, 45076ME/P
	poids [kg]	5,35	6,65
Hallogène MH-100W E-27	anodisé	45018/C../P	45077/C../P
	peint	45018M, 45018M/P	45077M, 45077M/P
	poids [kg]	6,75	7,95
Fluorescente compact CFL 23W E-27	anodisé	45021/C../P	45080/C../P
	peint	45021M, 45021M/P	45080M, 45080M/P
	poids [kg]	5,15	6,45

/P - avec calotte plate, dz - encastré, M –peint, C.. - anodisé

- Directive basse tension LVD 2006/95/WE, norme PN-EN 60598-1
- Directive EMC 2004/108/WE, normes: PN-EN 55015, PN-EN 61547, PN-EN 61000-3-2, PN-EN 61000-3-3

- surface: aluminium poli
- anodisation 12 couleurs au choix dans notre gamme
- option de peinture poudre gamme RAL standard (autres couleurs disponibles sur demande)
- option de protection de la base en élastomère dans la couleur de la colonne sur une hauteur de 50 mm (autres hauteurs possibles sur demande)
- emballage : film bulle